

» TERMINAIS KLOK

O TERMINAL QUE MANTÉM A PRESSÃO

EM LIGA DE ALUMÍNIO COM ACABAMENTO SUPERFICIAL



Uma nova e inteligente opção para a ligação de equipamentos elétricos em sistemas de baixa e média tensão

» VANTAGENS DO TERMINAL KLOK

- Permite aplicações bimetálica
- Confiabilidade da conexão
- Redução de tempo de aplicação
- Redução nos custos de aplicação
- Produto reutilizável
- Redução de erros na execução da conexão
- Não necessita reaperto
- Ação de mola de compressão
- Facilidade na aplicação, sem a necessidade de ferramentas complexas



Em função de seu projeto eletromecânico, os terminais tipo pressão da família **KLOK** apresentam grande confiabilidade elétrica com mínimas perdas, graças ao conceito de conexão por efeito mola.

Os terminais da família **KLOK** tem um acabamento superficial inibidor da corrosão galvânica, que permite conexões com condutores de cobre. Estas conexões terão um desempenho adequado durante a vida útil dos terminais, sob as condições ambientais e de aplicação prática a que são submetidos.

Os terminais da família **KLOK** são facilmente removíveis, sem afetar a estrutura dos condutores aos quais estavam conectados. São compostos por dois componentes: um componente fêmea em forma de "C", e outro macho, acoplados um ao outro. Este acoplamento gera uma força normal no contato elétrico, graças ao efeito de mola existente no componente fêmea. São fixados a um barramento através de um conjunto de fixação composto de parafuso, porca e arruela (fornecimento opcional na versão 2).



Observação: Fica a critério, do usuário, a definição do tipo de material utilizado para o sistema de fixação. A dimensão do parafuso está definida na tabela ao lado.

Recomendação: É recomendada a utilização de graxa anti-óxida na terminação do condutor a ser acoplado ao terminal, assim como na rosca do parafuso do sistema de fixação.

Versões comerciais do Terminal KLOK:

Versão 1:

Terminal sem parafuso, arruela e porca.

Versão 2:

Terminal com parafuso e arruela inox e porca de latão estanhado.

Sequência de Aplicação

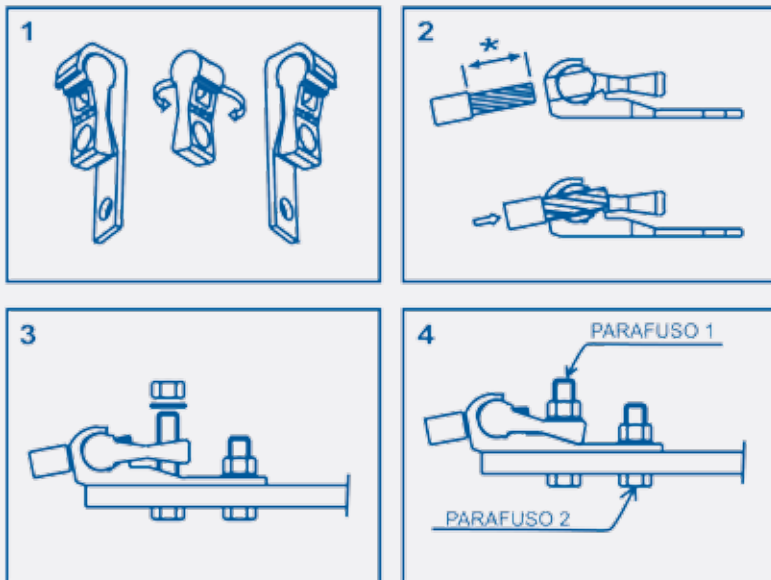

* Decapar o cabo, conforme especificado na embalagem.

TABELA DE CLASSIFICAÇÃO DE CABO

MODELO	FAIXA DE DIÂMETRO (mm)		CABOS NUS (AWG/MCM)		CABOS NUS (mm ²)		CABOS ISOLADOS (mm ²)		PARAFUSO 1	PARAFUSO 2
	LADO PARA CABO MENOR (P)	LADO PARA CABO MAIOR (G)	LADO PARA CABO MENOR (P)	LADO PARA CABO MAIOR (G)	LADO PARA CABO MENOR (P)	LADO PARA CABO MAIOR (G)	LADO PARA CABO MENOR (P)	LADO PARA CABO MAIOR (G)		
KL-1	4,6 - 4,8	5,0 - 5,1	6 CA/Cu	6 CAA	-----	16 CA/Cu	16 COMP CA/Cu	-----	M5 X 30	-----
KL-2	5,8 - 6,0	6,2 - 6,4	4 CA/Cu	4 CAA	-----	25 CA/Cu	25 COMP CA/Cu	-----	M5 X 30	-----
KL-3	6,7 - 7,3	7,3 - 8,1	-----	2 CA/Cu 2 CAA	-----	35 CA/Cu	35 COMP CA/Cu	50 COMP CA/Cu	M8 X 45	-----
KL-4	9,0 - 9,7	10,0 - 10,6	1/0 CA/Cu	2/0 CA/Cu 1/0 CAA	50 CA/Cu	70 CA/Cu	70 COMP CA/Cu	-----	M10 X 60	M10 X 35
KL-5	11,2 - 12,3	12,7 - 13,3	3/0 CA/Cu 2/0 CAA	4/0 CA/Cu 3/0 CAA	95 CA/Cu	-----	95 COMP CA/Cu	120 COMP CA/Cu	M12 X 75	M12 X 35
KL-6	14,2 - 14,4	14,5 - 15,1	4/0 CAA	266,8 CA/Cu	-----	120 CA/Cu	150 COMP CA/Cu	-----	M12 X 75	M12 X 35
KL-7	15,4 - 17,0	17,3 - 18,9	266,8 CAA 366,4 CA/Cu	397,5 CA/Cu 336,4 CAA	150 CA/Cu	185 CA/Cu	185 COMP CA/Cu	240 COMP CA/Cu	M12 X 75	M12 X 35
KL-8	20,0 - 20,8	21,7 - 22,5	477 CA/Cu 397,5 CAA	556,5 CA/Cu 477 CAA	240 CA/Cu	300 CA/Cu	300 COMP CA/Cu	350 COMP CA/Cu	M12 X 75	M12 X 35
KL-9	22,3 - 23,7	23,8 - 25,4	636 CA/Cu 556,5 CAA	750 CA/Cu 636 CAA	-----	350 CA/Cu	400 COMP CA/Cu	-----	M14 X 90	M14 X 40

NOTA

- CA** - Cabo de Alumínio nú sem alma de aço
- Cu** - Cabo de Cobre nú
- CAA** - Cabo de alumínio com alma de aço
- COMP** - Cabo de alumínio ou de cobre isolados e compactados

As dimensões e tolerâncias seguem nossos desenhos nº 580.976.
Informações complementares em nossa especificação de Produto ETE 005.



KRJ Ind. e Com. Ltda.

Rua Guaranésia nº811/815
Vila Maria - CEP 02112-001
São Paulo, SP
Tel/Fax: 55 (11) 2971-2300

www.krj.com.br